



SFH-3001
SFH-4600



INSTRUCCIONES

INSTRUCCIONES DE USO

Antes de utilizar el aparato, por favor, lea atentamente este manual para evitar cualquier problema derivado de un uso inadecuado.

Tras la lectura, conservar este manual para futuras consultas.

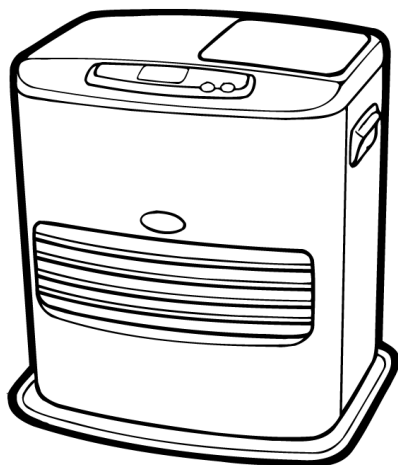

INDICE

Antes de usar

Precauciones especiales	3
Nomenclatura.....	6
Preparación.....	10
Desembalaje.....	10
Preparación para el encendido y verificaciones	10
Combustible a utilizar	10
Llenado de combustible	12
Ajuste en función de la altitud	12

Funcionamiento del aparato

Encendido	13
Apagado.....	14
Control de la temperatura	15
Ajuste de la hora	16
Programador horario	17
Seguridad niños	18

Mantenimiento y otros

Advertencias	19
Mantenimiento	20
Mantenimiento periódico	22
Guí de problemas.....	23
Sustitución de piezas y almacenamiento ...	26
Especificaciones	27

PRECAUCIONES ESPECIALES

 **PELIGRO**

Una incorrecta utilización podrá causar graves consecuencias.

 **ATENCIÓN**

Una incorrecta utilización que podría causar graves consecuencias.

 **ADVERTENCIA**

Una incorrecta utilización podrá causar heridas corporales o desperfectos en el entorno del aparato.



PELIGRO!



NUNCA UTILIZAR GASOLINA

Nunca utilizar un combustible altamente volátil como la gasolina, etc. (esto podría provocar un incendio).

10

Utilizar siempre combustible líquido específico para aparatos móviles de calefacción.



ATENCIÓN!



No utilizar jamás su aparato de calefacción de forma continuada sin ventilación. Ventile su habitación una o dos veces (de uno a dos minutos) por hora.

La falta de oxígeno provoca una combustión incompleta, lo que podría provocar una intoxicación de monóxido de carbono.

Nunca utilizar el aparato en un local sin ventanas, mal aireado.

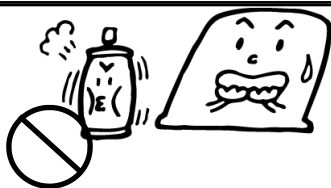

No dejar nunca sprays (insecticidas, etc...) expuestos al calor del aparato. Esto podría incrementar la presión interna del spray y provocar una explosión.



Nunca cubrir la entrada de aire con ropas, papeles, etc. Esto provocaría una combustión anormal o un incendio.



Asegúrese de que su aparato está apagado antes de irse a dormir o abandonar su domicilio.



ADVERTENCIAS

No utilice nunca su aparato cerca de cortinas o de cualquier materia combustible.



Compruebe que no haya goteo de combustible. Cerrar bien la tapa del tanque y ponerlo boca abajo para verificar que no haya goteo. El goteo de combustible puede prender fuego rápidamente.



Nunca tocar la salida de aire caliente durante el funcionamiento o inmediatamente después de parar el aparato.

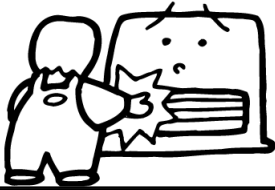

No utilizar el aparato si funciona de forma anormal. Cuando Vd. note un funcionamiento anormal del aparato, como un olor inhabitual, la aparición de llamas, hollín o goteo de combustible, pare el aparato, desenchúfelo y contacte con su vendedor.

Vd. no debe situarse jamás próximo a la salida del aire caliente. Esto puede provocar una ligera quemadura o deshidratación.



Apagar la estufa durante el rellenado de combustible de los aparatos móviles de calefacción. No rellenar el tanque en la habitación de utilización.

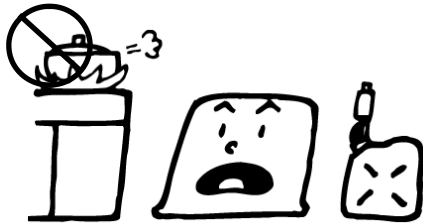

Nunca intente reparar, desmontar o modificar la estufa por si mismo. No utilizar jamás la estufa cuando esté estropeada o dañada. Una mala reparación o un mal mantenimiento puede resultar peligroso.

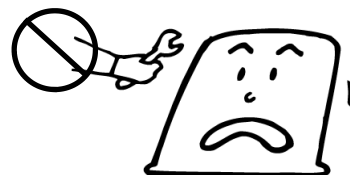

Limpiar la rejilla de entrada de aire y el filtro de aire al menos una vez por semana. El polvo podría provocar una mala combustión y suciedad en la estufa.

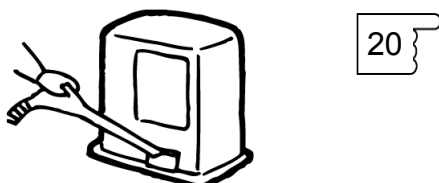

Vacíe el depósito de combustible si no va a utilizar el aparato durante un largo período. Guardarla en posición vertical, nunca tumbada o sobre su costado.

De no respetarse esta instrucción, podría provocar un goteo de combustible o un incendio.



PRECAUCIONES ESPECIALES PARA SU SEGURIDAD



ADVERTENCIAS

Tener cuidado con la clavija de conexión.

- Nunca colocar el aparato o un objeto sobre el cable de la corriente.
- Apartar el cable del calor.

Introduzca correctamente la clavija en la toma de corriente hasta el fondo.

- No utilizar jamás una clavija estropeada o una toma de corriente mal fijada a la pared. Esto podría provocar un incendio.

Cuidar la clavija.

- Desenchufar la clavija y quitarle el polvo.

El polvo acumulado y la humedad podrían provocar un mal contacto. Esto podría provocar un incendio.

Antes de encender su aparato, compruebe que no haya nada inflamable alrededor.

Desconecte su aparato cuando no lo vaya a utilizar.

- Igualmente asegúrese de apagar su aparato cuando lo vaya a limpiar o durante el llenado de combustible.

CON EL FIN DE EVITAR ACCIDENTES, NUNCA UTILIZAR LA ESTUFA EN LUGARES COMO:

- En una superficie no nivelada e inestable.
- En espacios reducidos, como una chimenea o un armario.
- Cerca de objetos inestables, como estanterías.
- Donde gases inflamables puedan ser generados o acumulados.
- Donde no haya personas o en un lugar con muchos animales.
- Expuestos a corrientes de aire, como en un corredor o pasillo.
- Donde haya mucho polvo o elevada humedad.
- En la cabina de un vehículo o en un barco.
- En exposición directa a la luz del sol o en lugares donde la temperatura aumenta rápidamente.
- En lugares donde se utilicen productos químicos o sprays (peluquerías, lavanderías, fábricas de pintura...)
- En alturas, a más de 400 metros por encima del nivel del mar.

* Antes de utilizar la estufa en alturas, será necesario realizar un ajuste. Ver Ajuste por alturas.

Precauciones a tomar

- Procure no colocar ningún objeto ni materiales inflamables en las proximidades del aparato y respete, a tal efecto, las distancias que se indican en la siguiente ilustración. No se colocará ningún papel en las proximidades del aparato. Asimismo, conviene respetar una cierta distancia entre la estufa y la pared. En caso contrario, el aparato corre el riesgo de sobrecalentarse.
- Los objetos que obstruyen la salida de aire caliente, pueden provocar un sobrecalentamiento del aparato. Este sobrecalentamiento puede provocar un desequilibrio de los componentes plásticos, o una avería completa.

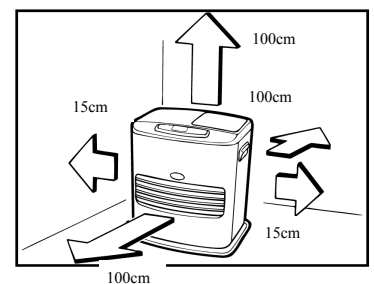

ADVERTENCIAS!

26

Utilizar el aparato sobre un suelo resistente al calor.

El calor puede provocar una decoloración de los tejidos o alfombras o grietas en otras superficies.

NOMENCLATURA

Parte frontal

Tapa del compartimento del tanque

Panel de mandos

Quemador

Ventana de inspección

Rejilla de impulsión de aire caliente

Base

Parte trasera:

Orificio de drenaje

22

Sonda Air-Sensor

Cable eléctrico

Entrada de aire caliente

Filtro de aire

Clavija

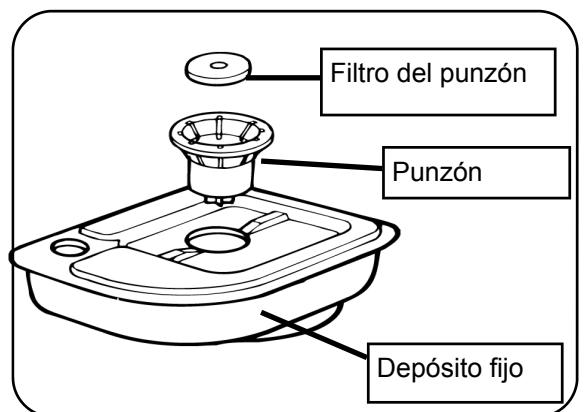
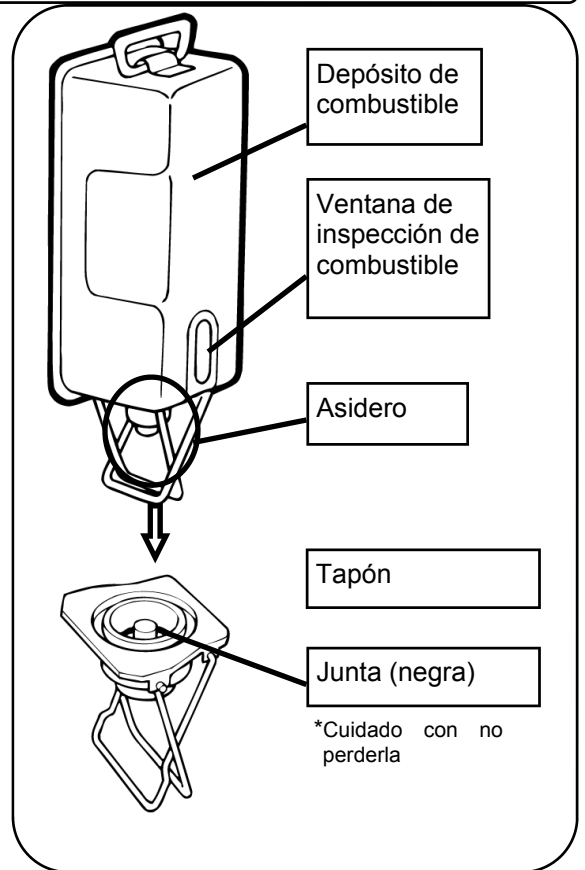

AC220V/ 50Hz únicamente



NOMENCLATURA

Paneles de mandos para SFH-3001

PILOTO ABSORCIÓN DE OLOR

El piloto se enciende:  
la función de absorción de olores se activa con el encendido o a la extinción

PILOTO HORARIO

Para la programación de la hora del TIMER, el piloto esta verde: la función Timer está en posición de espera.

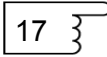

BOTÓN SEGURIDAD NIÑOS

Activa y desactiva la función seguridad niños.

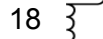

BOTÓN INDICADOR DE SELECCIÓN

La temperatura, la hora, la hora de salida del Timer podrán se seleccionadas por indicación.

BOTÓN OFF

Para apagar el aparato



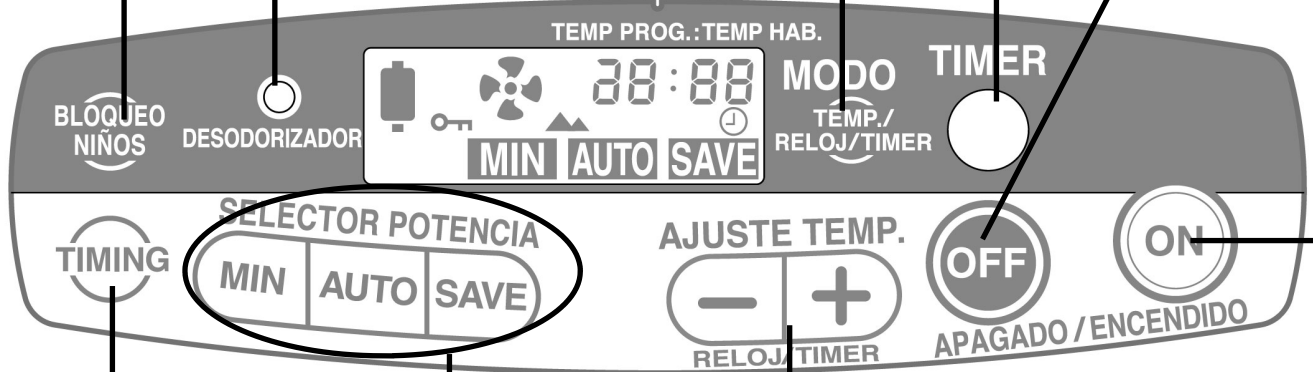

BOTÓN TIMING

Se utiliza para programar el periodo de combustion deseado después del encendido automatico del aparato con el modo Timer.

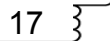

A cada presion con la tecla timing, las indicaciones cambian de la forma siguiente:

- [--h] Combustion se mentendra
- [10h] 10 horas de combustion
- [9h] 9 horas de combustion
- ⋮
- [1h] 1 hora de combustion

BOTONES DE SELECCIÓN DE POTENCIA.

Utilice MIN/AUTO/SAVE según su elección.



BOTÓN SELECCIÓN DE TEMPERATURA

Se utiliza para programar la temperatura deseada.
+ para una temperatura superior
- para una temperatura inferior



BOTÓN REGLAJE DE LA HORA

Se utiliza para ajustar la hora y/o el timer (programador horario)

- + para avanzar la hora
- para retroceder la hora

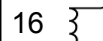



BOTÓN ON (PILOTO ON)

Se utiliza para encender el aparato.

El piloto está encendido (rojo): el aparato está en activo o en precalentamiento

El piloto parpadea (rojo) y emite un sonido:
La llama se extingue y indicata código de falsa o una alarma.







NOMENCLATURA

Paneles de mandos para SFH-4600

PILOTO ABSORCIÓN DE OLOR

El piloto se enciende:  
la función de absorción de olores se activa con el encendido o a la extinción.

PILOTO HORARIO

Para la programación de la hora del TIMER, el piloto esta verde: la función Timer está en posición de espera.

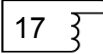

BOTÓN SEGURIDAD NIÑOS

Activa y desactiva la función seguridad niños.

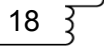

BOTONES DE SELECCIÓN DE POTENCIA.

Utilice MIN/AUTO/SAVE según su elección.



BOTÓN OFF

Para apagar el aparato



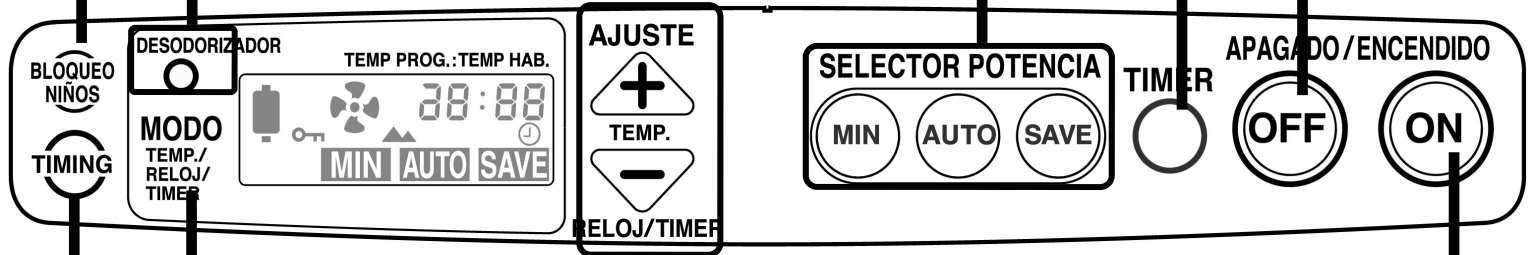

BOTÓN TIMING

Se utiliza para programar el periodo de combustion deseado después del encendido automatico del aparato con el modo Timer.

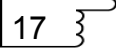

A cada presion con la tecla timing, las indicaciones cambian de la forma siguiente:

- [--h] Combustion se mentendra
- [10h] 10 horas de combustion
- [9h] 9 horas de combustion
- ⋮
- [1h] 1 hora de combustion

BOTÓN SELECCIÓN DE TEMPERATURA

Se utiliza para programar la temperatura deseada.
+ para una temperatura superior
- para una temperatura inferior



BOTÓN REGLAJE DE LA HORA

Se utiliza para ajustar la hora y/o el timer (programador horario)

- + para avanzar la hora
- para retroceder la hora

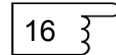

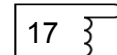

BOTÓN INDICADOR DE SELECCIÓN

La temperatura, la hora, la hora programada del Timer podrán se seleccionadas por indicación.

BOTÓN ON (PILOTO ON)

Se utiliza para encender el aparato.

El piloto está encendido (rojo): el aparato está en activo o en precalentamiento

El piloto parpadea (rojo) y emite un sonido:



La llama se extingue y indicata codigo de falsa o una alarma.

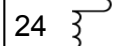

Indicadores digitales

Señalan el precalentamiento, las averías, la altitud, la temperatura, la hora y la hora programada por el Timer.

- **Precalentamiento**

13

05

- **Averías**

24

E2

- **El piloto de altitud está encendido.**

Realizado el ajuste en función de la altitud.

12

▲ - 5

Las indicaciones cambiarán pulsando el selector.

22 16

- **El piloto de la temperatura está encendido.**

Esto indica la temperatura pre-programada y la temperatura ambiente en forma de funcionamiento automático. (El ejemplo muestra la temperatura pre-programada a 22°C y una temperatura ambiente de 16°C).

15

- **El piloto TIMER se enciende.**

Indica la hora.

16

18:30

- **El piloto de la hora programada en modo Timer se enciende.**

Indica la hora del salida por timer.

17

6:00

Indicación del nivel de combustible

Parpadea y emite una señal sonora

- El aparato emite una señal sonora y el piloto de combustible se enciende entre 30 minutos y 5 minutos antes de la extinción del aparato.

Parpadea y melodía

- El aparato se ha apagado porque no tiene combustible.

Indicación para la ventilación

Parpadea y emite una señal sonora

- La habitación necesita ser ventilada. El aparato emite una señal sonora cada 5 minutos hasta que la habitación sea ventilada.

Parpadea y emite una señal sonora

- El aparato se apaga porque la habitación no está suficientemente ventilada.

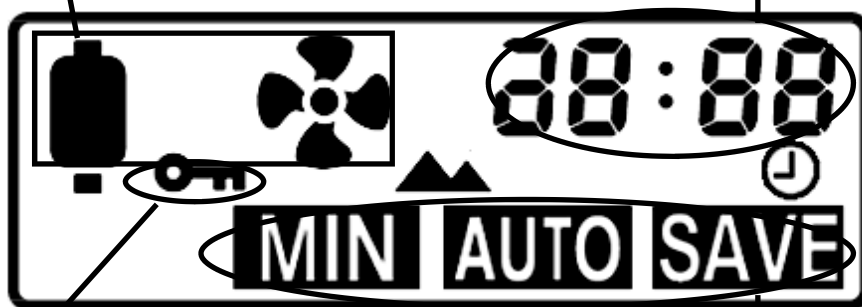

PILOTO SEGURIDAD NIÑOS

El piloto se enciende: el modo seguridad niños se activa.

18

BOTONES DE SELECCIÓN DE POTENCIA.

Utilice MIN/AUTO/SAVE según su elección.

Indica la temperatura seleccionada.

La temperatura programada es de 20° C

24 18
AUTO

15

PREPARACIÓN

Desembalaje

- Retirar el papel de protección superior.
- Abrir la tapa del depósito y retirar la protección.
- Quitar las cintas adhesivas.
- Conserve la caja para poder guardarla o transportarla en futuras ocasiones.

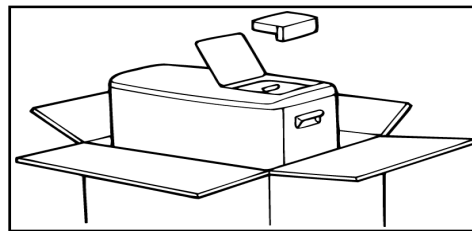

Preparación para el encendido y verificaciones.

Nivel:

- Coloque el aparato sobre una superficie nivelada y estable.
- Si el aparato no está nivelado el sistema Auto Shutt Off podría activarse.
- Si el aparato está bien situado, nivelado y estable, el sistema Auto Shutt Off funcionará correctamente.

Cuando Vd. enchufe la clavija, la temperatura se fijará



automáticamente en 12°C.

Voltaje:

El voltaje debe ser AC 220 V - 50 Hz.

Combustible a utilizar.

**Esta estufa utiliza solamente Kerosene puro sin mezclar.
El uso de Kerosene contaminado o de cualquier otro
tipo de combustible puede ser muy peligroso .**

Sepa que más del 95 % de los problemas de funcionamiento se derivan de un mal combustible líquido para aparatos de calefacción portátil. Este tipo de averías no están cubiertas por la garantía.

En caso de rellenado a bomba en una estación de servicio, compruebe la correcta limpieza de su bidón que deberá estar totalmente exento de cualquier otro líquido (agua, gas-oil, gasolina, etc.) o impurezas. Reserve un bidón de calidad únicamente para este uso.

¿ CÓMO DISTINGUIR UN combustible líquido para aparatos de calefacción portátil DE UN GASÓLEO ?

Mojar un dedo en el líquido y soplar sobre el dedo.

Combustible líquido para aparatos de calefacción portátil: queda húmedo

Gasóleo: seca directamente

ALMACENAJE DE combustible líquido para aparatos de calefacción portátil

Almacene su combustible líquido para aparatos de calefacción portátil al abrigo del sol o de cualquier fuente de calor. El combustible líquido para aparatos de calefacción portátil almacenado demasiado tiempo pierde su pureza y por tanto su eficacia

¿Cuál es el queroseno de inferior calidad ?

- combustible líquido para aparatos de calefacción portátil almacenado del invierno anterior.
- combustible líquido para aparatos de calefacción portátil expuesto al sol durante algún tiempo o en un ambiente muy húmedo.

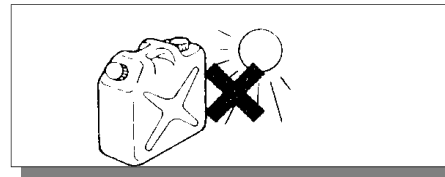
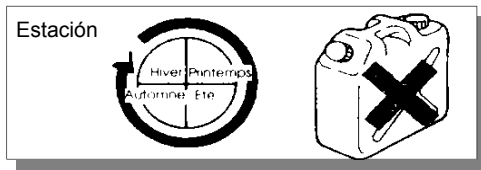

- combustible líquido para aparatos de calefacción portátil contenido en un depósito que no haya sido cerrado durante algún tiempo .
- combustible líquido para aparatos de calefacción portátil mezclado incluso con una pequeña cantidad de agua, polvo o cualquier otra clase de combustible que no sea combustible líquido para aparatos de calefacción portátil.

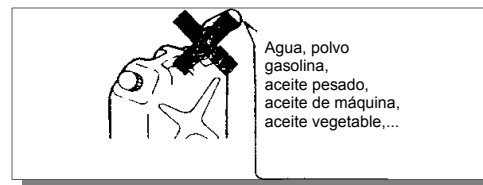
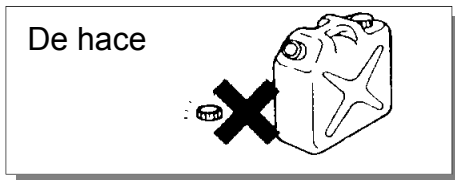

- El combustible líquido para aparatos de calefacción portátil de mala calidad muestra un color amarillento y tiene un olor desagradable.
- Utilizar el combustible líquido para aparatos de calefacción portátil durante la campaña.

¿QUÉ OCURRE CUANDO SE UTILIZA Combustible líquido para aparatos de calefacción portátil DE INFERIOR CALIDAD?

Aunque depende del grado de deterioro de la calidad, puede causar combustión imperfecta o acelerar el deterioro del aparato y causar un accidente. Agua o polvo. Si caen en el sistema de combustión pueden causar combustión imperfecta o dificultad de encendido.

¿QUÉ HACER SI SE HA UTILIZADO combustible líquido para aparatos de calefacción portátil DE MALA CALIDAD INADVERTIDAMENTE?

- Vaciar el combustible líquido para aparatos de calefacción portátil del tanque extraíble. Limpiar el tanque dos o tres veces con combustible líquido para aparatos de calefacción portátil limpio. Seguidamente llenarlo de queroseno limpio. (Asegurarse de que se ha vaciado hasta de última gota combustible líquido para aparatos de calefacción portátil malo, antes de llenarlo con el apropiado).

Cuando el aparato no funciona correctamente, incluso después de haber quitado el combustible líquido para aparatos de calefacción portátil malo, consultar a su distribuidor local o al S.A.T.

Nota: Las reparaciones de averías debidas del uso de un combustible impuro o estropeado serán siempre a cargo del cliente incluso estando la estufa en garantía.

Alimentación de combustible líquido

* Asegúrese de que el aparato esté completamente apagado antes de llenar el depósito.

1. Levante la tapa del compartimento del depósito y saque el tanque.

Si usted quita el tanque, esto provoca el apagado automático de su aparato. **Ponga el tanque sobre el suelo.**

- Coloque el tanque en el suelo.
- Suba las dos asas y manténgalas juntas, tal como se indica, para levantar el tapón del tanque (para SFH-4600) o desatornillar el tapón (para SFH-3001).

2. Rellene el tanque

- Coloque el depósito en una superficie plana y estable y utilice una bomba.
- Pare de llenar el depósito cuando el color, justo en la mitad de la mirilla, pase de gris a negro.

3. Cerrar el tapón

- Compruebe la buena posición de las marcas Δ en el tapón y el depósito, gire el tapón en el sentido de las agujas del reloj y húngalo firmemente hasta que se encaje por completo.
- Asegúrese de la buena posición de las marcas Δ y O.
- Un tapón mal cerrado puede causar una fuga y provocar un incendio.
- Limpie todas las gotas de combustible.
- Mantenga el tapón del tanque inclinado hacia la base con el fin de comprobar que no se escapa combustible líquido.
 - * Cuando Vd. mueva el depósito, utilice siempre las 2 asas para más seguridad.
 - * Tenga cuidado para no dañar el tapón. Un tapón estropeado puede provocar un escape de combustible.
 - * No deje nunca el tanque tumbado.

4. Colocar el tanque extraíble

- Introduzca cuidadosamente el tanque en su alojamiento.

- 1 Encaje firmemente el tapón.
- 2 Gire las 2 asas en el sentido de las agujas del reloj.

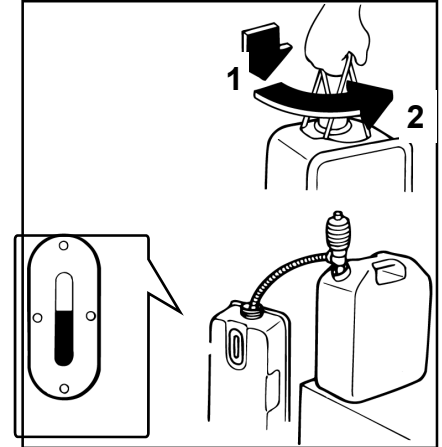

* Rellenar de combustible por encima de la mitad de la mirilla, puede provocar un desbordamiento cuando cierre el tapón.

* Evitar la entrada de gotas de agua y polvo en el tanque.

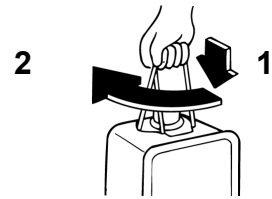

ADVERTENCIA!

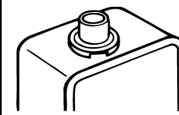

Asegúrese de haber retirado bien todas las gotas de combustible del tapón y de los alrededores del tapón.

Ajuste en función de la altitud

No es posible un ajuste si el aparato está situado a más de 1.250 metros del nivel del mar.

Puesto que una baja presión atmosférica causa una combustión defectuosa, será necesario ajustar el sistema en consecuencia. El ajuste debe hacerse con la clavija enchufada pero con el aparato en OFF.

Pulse (tecla Timer) y (seguridad niños) al mismo tiempo durante 3 segundos. Nada cambiará si no lo pulsa por más tiempo.

La indicación cambia a cada presión como se indica:



Para una utilización a 400 - 750 metros

Para una utilización a 740 - 1250 metros

Para una utilización a 400 metros y por debajo de los 400 metros

*Una vez hecho el reglaje, la información se mantendrá en memoria hasta que la clavija sea desenchufada.

ENCENDIDO

Para SFH-3001

Para SFH-4600

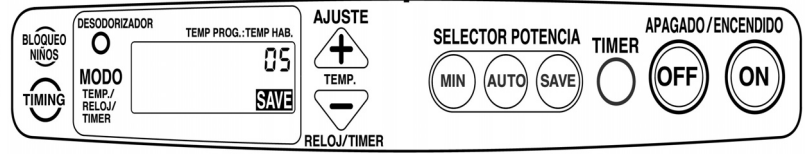
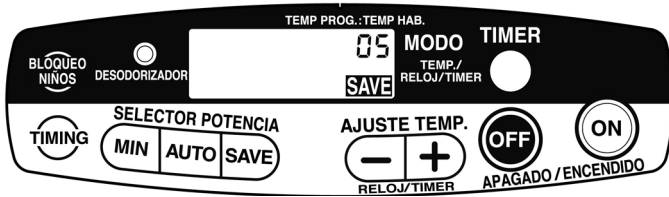

Encendido

Pulse la tecla ON

El piloto ON se volverá rojo.

El piloto esta rojo en cualquier potencia pedida.

El precalentamiento comienza con "05" que se indica en la pantalla digital.

La indicación evoluciona a 04, 03, 02, 01 y después de 2 minutos empieza la combustión y se genera aire caliente.

El piloto de absorción de olor se enciende durante el en el comienzo luego se corta.

Verificación de la llama

Llamas normales:

Llamas azules con puntos rojos.

A mínima potencia, el quemador se volverá rojo sin llamas azules.

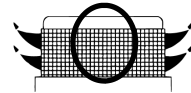

Llamas anormales:

De color rojo

Causas

Falta de aire fresco.

Polvo en la entrada de aire.

La entrada de aire se produce mal porque el aparato está situado demasiado cerca de cortinas o de la pared.

Soluciones

Ventile la estancia.

Retire el polvo de la entrada de aire.

Coloque el aparato en un lugar más apropiado.

Llamas inestables

Causa

El aporte de combustible se hace mal porque hay polvo a lo largo del sistema de inyección.

Solución

Pare el funcionamiento y consulte con su establecimiento de compra. Contacte con su establecimiento de compra o con su S.A.T. habitual si percibe una combustión anormal.

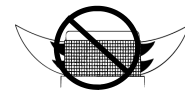
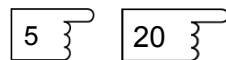

NOTAS!

Puede que la estufa no se encienda cuando la utilice por primera vez.

El piloto ON parpadeará en rojo, indicando E1. Pulse en primer lugar sobre OFF y después sobre ON.

El aparato no se encenderá si presiona el botón ON durante 5 segundos o más.

El piloto ON parpadeará en rojo, indicando EO. Pulse primero sobre OFF y luego sobre ON.

Es normal que cuando encienda el aparato se perciba una ligera señal sonora..

Se puede notar un ligero olor durante el encendido y el apagado. Esto es normal, ventile la habitación.

APAGADO

Apagado

Pulse el botón OFF

- Las llamas desaparecen y el piloto ON se apaga.
- El piloto de absorción de olor queda encendido durante e ciclo de extinción luego se apaga
 - *La rotación del ventilador puede hacer más ruido cuando el sistema de absorción de olor esté activado.
- La extinción terminará cuando el piloto de absorción de olor se apague y el ventilador continúa funcionando durante 3 minutos para enfriar el aparato.

Después del encendido, su aparato funcionará durante +/- 5 min a plena potencia. La regulación termostática comenzará a continuación.

ADVERTENCIA

No apague jamás su estufa dándole golpes o tirando del enchufe.

NOTA

El sistema de absorción de olor no se activará si no respeta el procedimiento de extinción.

CONTROL DE TEMPERATURA

Para SFH-3001

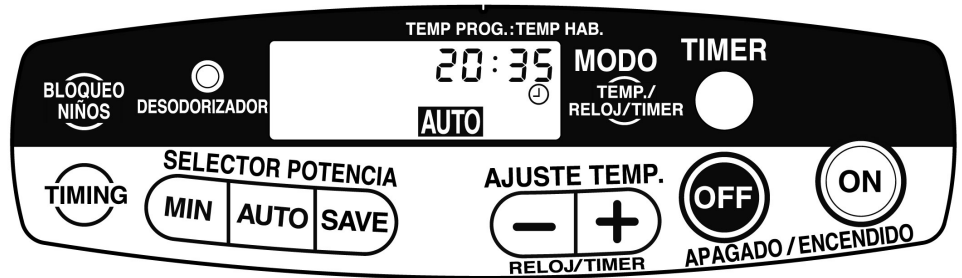

Para SFH-4600

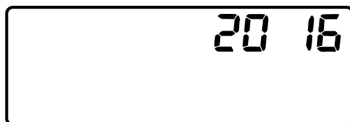
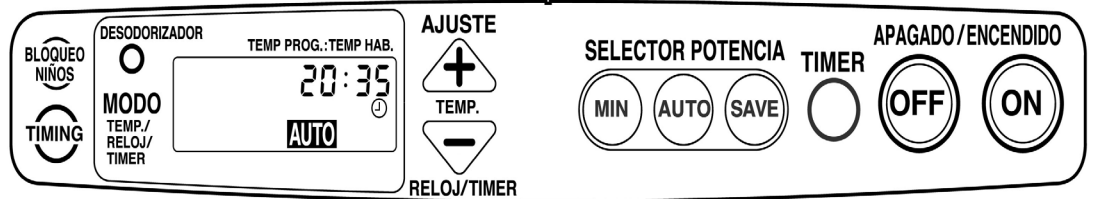

El aparato está programado para alcanzar la temperatura de 20°C. Esto es modificable presionando el botón de selección de temperatura.

Este sistema ajustará automáticamente la temperatura en función de la programada.

Pulse el botón - o el botón + para elegir la temperatura deseada.



Selección del modo

Según su elección, podrá optar por 3 modos: SAVE AUTO O MINI

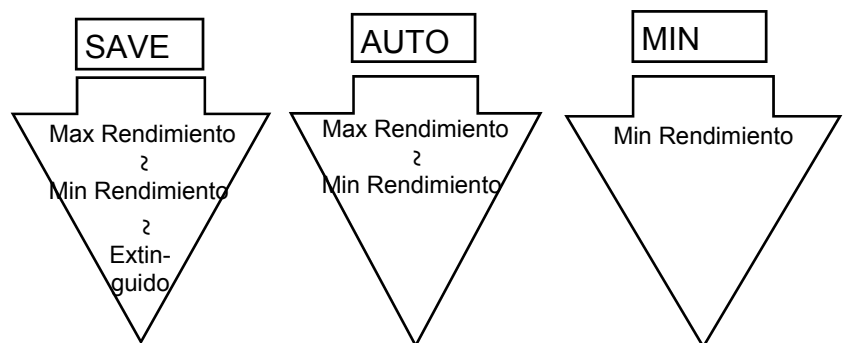

En modo SAVE

El aparato se parará automáticamente cuando la temperatura de la habitación haya superado en 2°C la temperatura programada.

NOTA:

La temperatura programada por el modo AUTO no se corresponderá necesariamente con la temperatura indicada en el termómetro de su habitación.

La temperatura ambiente podrá ser más elevada que la programada si la temperatura exterior es elevada o si el aparato está funcionando en una pequeña habitación.

AJUSTE DE LA HORA

1. Pulse la tecla MODE uno o dos veces para que la hora apppara que la hora aparezca sobre el panel digital.

- la visualización digital indica «0:00»

2. Pulse la tecla - o + para regular la hora.

- Pulse una vez el botón y la pantalla digital indicará «0:00» y después la hora.
- La hora podrá ser modificada después de la segunda presión.

3. Accione hasta la obtención de la hora correcta.

- Mantenga pulsado el botón y las cifras continuarán cambiando.
- Después de haber alcanzado 10, las cifras cambiarán de 10 en 10 minutos como se ilustra.

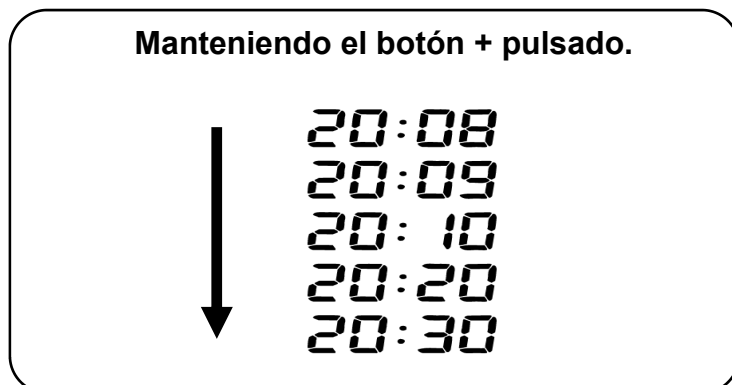

4. El reglaje se ha conseguido.

- Espere algunos segundos sin apoyar y se memorizará la hora

MODO TIMER

Para SFH-3001

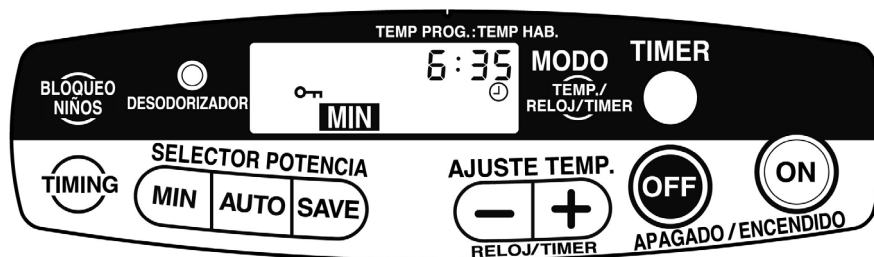

Para SFH-4600

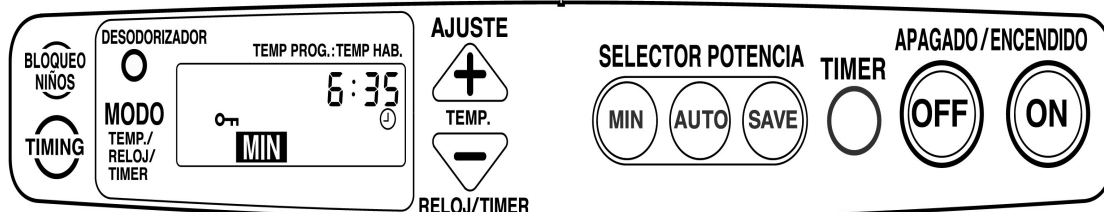

Modo Timer

El modo Timer no podrá ser utilizado hasta después del ajuste de la hora.

Cuando el botón Timer esté activado, se escuchará una señal sonora en el momento que se llegue a la hora fijada.

1.

Presione el botón ON.

- El piloto ON se enciende.
Este punto no será necesario cuando el aparato esté en funcionamiento.

2.

Presione el botón Timer.

- El funcionamiento se detiene y el piloto ON se apaga.
- El piloto Timer se enciende y la indicación digital muestra la hora de comienzo del funcionamiento a las 6:00.

3.

Programe la hora de inicio

- La hora cambia por minuto a cada presión del botón de la hora.
- Mantenga presionado el botón durante algunos segundos y las cifras continuarán cambiando rápidamente.
- Después de haber alcanzado 10, las cifras cambiarán de 10 en 10 minutos.
- Presione la tecla por impulsos para el ajuste de los minutos.

4.

Presionar la tecla TIMING y programar el periodo de funcionamiento

- [--h] Indica el tiempo en el que la combustión será sin interrupción, [10h] indica 10 horas, [9h] indica 9 horas, ... y [1h] indica una hora de combustión.

5.

El registro de la función Timer se ha completado.

- * Compruebe que el piloto Timer esté encendido.
- * El indicador digital señala el modo seleccionado.
- El aparato se conectará a la hora programada.

NOTA: Podeis cambiar la hora de salida del TIMER cuantos quereis. Debeis empujar con el tecla MODE y reglar la hora con las teclas +/-.

SEGURIDAD NIÑOS

Supresión de la función Timer

Presione el botón OFF

- El piloto Timer se apaga

Una vez que la hora de inicio haya sido programada, el aparato podrá volver a encenderse a esa hora con el siguiente procedimiento:

1. Presione el botón ON

- El piloto ON se enciende
 - * Esto no es necesario si el aparato ya está funcionando.

2. Presione el botón Timer

- El aparato se volverá a encender a la hora programada.
- Para volver a encender el aparato antes de la hora programada, pulse el botón Timer.

SEGURIDAD NIÑOS

Presione el botón seguridad niños durante 3 segundos.

La función seguridad niños se hará escuchar por un bip.

Cuando el aparato está en Off:

Todas las funciones, exceptuando la anulación de la función seguridad niños, no están disponibles.

La anulación de la función seguridad niños se podrá hacer presionando el botón seguridad niños durante 3 segundos. El piloto seguridad niños se apaga.

ADVERTENCIA

Si aparece un código de error, anular la seguridad niños y siga el procedimiento.

24 } et 25 }

NOTAS:

Un corte de corriente o un temblor de tierra cuando el Timer está programado:

En caso de avería eléctrica, las informaciones serán borradas y después del restablecimiento de la corriente, el panel digital mostrará la temperatura de la habitación.

En el caso de corte de corriente por temblor de tierra, el panel mostrará E4 y el piloto On parpadeará en rojo.

ADVERTENCIAS

DETECTOR AIR-SENSOR

Este aparato de calefacción ha sido equipado con un dispositivo air sensor. En condiciones anormales de uso de su aparato (mala ventilación en una habitación muy pequeña) provoca el apagado automático de su aparato.

IMPORTANTE

Está totalmente prohibida toda intervención o modificación de seguridad. Además de la anulación automática de su garantía, podría correr riesgos derivados de un deficiente funcionamiento de los sistemas que controlan su seguridad.

RESTRICCIÓN DE USO

Este aparato de calefacción no puede ser utilizado en locales o habitaciones herméticas tales como: caravanas, barcos, cabinas de vehículos, etc.

IMPORTANTE

- Utilizar la estufa en habitaciones suficientemente ventiladas y exentas de vapores inflamables.
 - Toda habitación en la que se utilice la estufa debe disponer de una entrada y de una salida de aire suficientes y efectivas (sección de 50cm² en cada orificio).
 - No utilizar la estufa en una habitación de dimensiones insuficientes : 3000 watts : min 46 m³, 3200 watts : min 49 M³, 4200 watts : 65 M³, 5200 watts : 80 M³.
 - Si se estropea el cable de alimentación de la estufa, sólo podrá sustituirlo un taller de reparación autorizado por el fabricante (o por el distribuidor) ya que es necesaria la utilización de herramientas especiales .
 - No desmontar nunca las partes eléctricas ni reemplazarlas por piezas no originales.
 - Nunca desmontar ni la válvula de control de combustión ni el sistema de combustión.
- Como la estufa genera mucho calor, nunca ponga ésta a menos de 1 metro de distancia de materias combustibles, por ejemplo, muebles, cortinas y ropa.



**NO UTILIZAR VUESTRA
ESTUFA EN
HABITACIONES
SITUADAS EN SOTANOS**

AVISO para el cambio del cable

Si se estropea el cable de alimentación de la estufa, sólo podrá sustituirlo un taller de reparación autorizado por el fabricante (o por el distribuidor) ya que es necesaria la utilización de herramientas especiales.

MANTENIMIENTO



Advertencia!

Todo mantenimiento se deberá hacer con el aparato apagado, quitando el enchufe de la toma de corriente y cuando el aparato esté completamente frío.

No desmontar los sistemas de seguridad, la bomba electromagnética, ni ningún componente eléctrico.

Después de cada utilización

- Compruebe siempre que no haya ningún objeto combustible como papel, ropas, etc... alrededor del aparato.
- Compruebe que no haya ninguna fuga de combustible o poso de combustible en el interior del aparato o a su alrededor.

* **Si hay una fuga, pare inmediatamente el aparato. Limpie todo derrame de combustible y contacte enseguida con el establecimiento donde haya comprado la estufa.**



Al menos una vez por semana

- Utilice un trapo suave para limpiar la carrocería.
- Utilice un aspirador para quitar el polvo de la salida de aire caliente.
- La salida de aire caliente debe ser limpiada frecuentemente para evitar la combustión de polvo que puede provocar marcas imposibles de quitar del aparato.
- Diluir detergente doméstico en un trapo para quitar las huellas muy persistentes. **No utilizar nunca un detergente demasiado fuerte.**
- Una entrada de aire caliente empolvado es una causa potencial de la mala combustión, pudiendo provocar accidentes o averías.
- Quitar el filtro de aire del aparato y limpiarlo con un aspirador o lavarlo.
- Secarlo totalmente después de haberlo lavado y ponerlo de nuevo en el aparato.

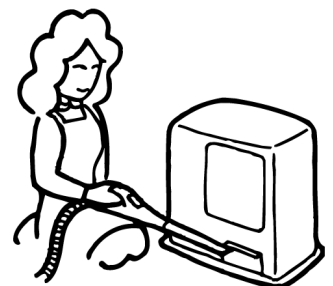
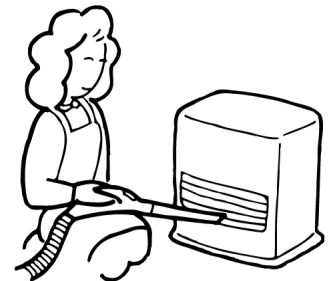

ADVERTENCIA

Quitar el polvo o cuerpos extraños de entre los espacios de la parrilla frontal.

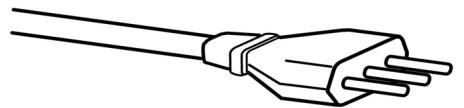

Al menos una vez al año:

Empuje el aparato mientras esté funcionando para verificar que el Sistema Auto Shut Off funciona bien y que consecuentemente la estufa se apaga.

Al menos una vez al mes:

Polvo o agua en el punzón no permiten un buen paso del combustible, lo que puede provocar una avería o a accidentes.

- 1. Desenchufe el aparato.
Quite el tanque del aparato.**
- 2. Quite el filtro del punzón.
Tener cuidado de que no entre polvo o agua en el depósito fijo.**
- 3. Enjuague el punzón con combustible líquido para aparatos móviles de calefacción limpio y puro.**
- 4. Poner de nuevo el punzón en el aparato.
Quite, si fuera necesario, las gotas de combustible del depósito fijo.**

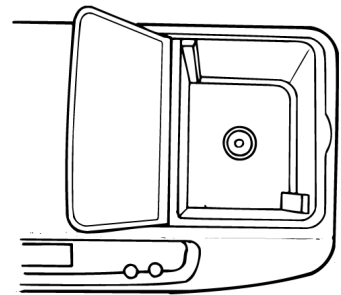

Colocar de nuevo el filtro del punzón

El filtro del punzón se vende normalmente en el establecimiento donde haya comprado la estufa.
Reponer el punzón si el mantenimiento periódico no fuera suficiente.

- 1. Colocar el punzón boca abajo. Golpear sobre la base del punzón y quitar el filtro.**
- 2. Reponer un nuevo filtro fijando las 4 grapas en el punzón.**

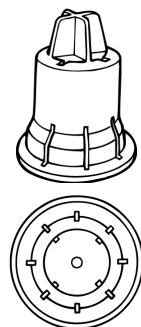

MANTENIMIENTO

-  **Advertencia**
Cuando vaya a quitar el combustible líquido del depósito, asegúrese de que el aparato esté apagado y desenchufado.

El agujero permite el drenaje del agua y del combustible del depósito fijo.

- 1. Pare el aparato**
- 2. Quite el punzón siguiendo el procedimiento de mantenimiento del punzón de las páginas precedentes.**
- 3. Drenaje del agua o del combustible**
 - Inserte una bomba por el agujero en la parte trasera del aparato y aspire el contenido del depósito fijo.
- 4. Reponga el punzón**
 - Limpie cualquier gota de agua o de combustible que tenga el punzón.
Absorba el mal combustible y cualquier rastro de agua utilizando papel absorbente periódico.

DELANTE

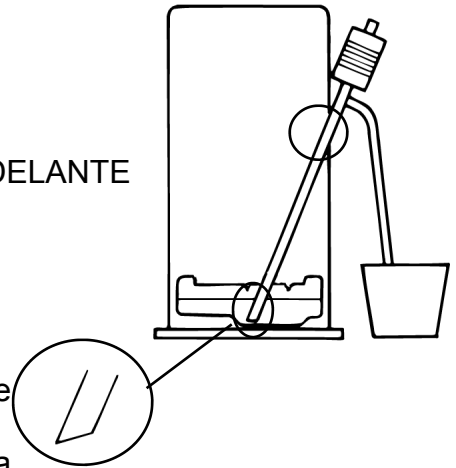

Si la mala combustión continúa a pesar del mantenimiento arriba indicado, contacte con su establecimiento de compra o el S.A.T. habitual.

MANTENIMIENTO PERIÓDICO

Se recomienda efectuar mantenimiento a la estufa 1 vez al año.

- Todas las piezas que constituyen el aparato se deterioran a medida que pasan los años. Se sugiere hacer revisar su aparato anualmente, con el fin de tenerlo en perfectas condiciones.
- Para más información sobre las revisiones periódicas, contacte con su establecimiento de compra.





Piezas susceptibles a ser remplazadas:

A largo plazo: filtro del punzón, punzón.

Las piezas se podrán deteriorar por la utilización de un combustible líquido de mala calidad: **bomba electromagnética, cámara de combustión, bujía de encendido, cabeza del quemador.**

GUIA DE PROBLEMAS

Las situaciones siguientes pueden presentarse durante un funcionamiento normal. Verifique en primer lugar las causas potenciales de la avería antes de consultarlo con su establecimiento de compra.

	Descripción	Causas y Soluciones
Procedimiento de encendido y apagado	En el momento de la primera utilización después de su compra o después de que el aparato no haya sido utilizado durante un cierto tiempo. Humos y olor emanan del aparato.	El recubrimiento de la habitación de combustión y/o el polvo arden. Ventile la habitación durante 10 a 15 minutos para suprimir el humo y el olor y aporte vostra stufa in riparacion.
	La bomba electromagnética emite un ruido y las llamas no son estables.	Se puede formar una burbuja de aire en el sistema de salida de combustible. Cuando la burbuja de aire haya desaparecido, las llamas se volverán estables.
	Después de varios encendidos y apagados, un humo blanco podrá escaparse del aparato y emitir un olor.	Una cantidad suficiente de combustible no llega al sistema de combustión del aparato. Si el código error E1 se manifiesta en la pantalla digital, presiones primero sobre OFF y enseguida sobre ON.
	A veces se puede oír un ligero ruido.	Los crujidos son debidos al metal que se contrae y se vuelve a colocar en su lugar. Esto es normal.
	El aparato no se vuelve a encender directamente después de la extinción.	Esto requiere 1 o 2 minutos de precalentamiento.
Durante la combustión	La cabeza del quemador se vuelve roja.	Se pasa a rojo a potencia mínima. Esto es normal, a menos que el encendido se realice mal y que las llamas desaparezcan sin razón.
	Las llamas se vuelven rojo-anaranjadas brillantes.	Ellas enrojecen y es normal. Esto pasa sobre todo cuando: El aparato se utiliza - donde el aire es salado, como cerca del mar - donde el aire es polvoriento. - donde el entorno es húmedo. - donde el aparato es utilizado cerca de un humidificador de ultrasonido.
	Hay un ruido como el del agua que fluye o que hierve.	Esto ocurre cuando el flujo de combustible pasa del tanque extraíble al depósito fijo y es normal.
Durante la programación del modo timer	El timer no puede ser programado correctamente.	La hora corriente no ha sido programada.
	El aparato no se enciende a la hora programada.	No ha podido funcionar a causa de un corte de corriente, un temblor de tierra u otro pequeño choque. Programa de nuevo el timer. Compruebe que la hora sea correcta. 
Otros	El combustible se derrama del depósito.	El tapón del depósito está abierto, provocando un depósito de polvo y una mala hermeticidad.  
	El piloto de combustible parpadea y la combustión no se realiza mientras que el depósito está lleno.	Puede que haya un depósito de polvo o de agua en el filtro del punzón. Límpielo y vuélvalo a colocar. 
	El botón ON no responde.	La función seguridad niños está probablemente activada. Suprimir la función. 

GUÍA DE PROBLEMAS

Los códigos de errores con los signos luminosos indican problemas.

Para SFH-3001

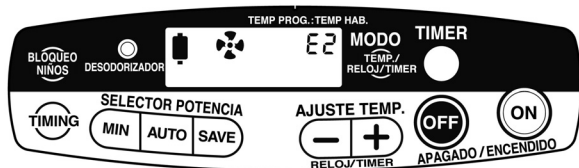

Para SFH-4600

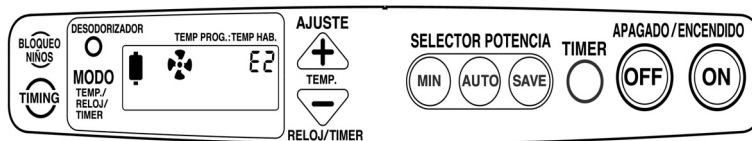

Códigos de errores / Pilotos luminosos	Indicaciones
--	--------------

E0	<ul style="list-style-type: none"> El botón ON ha estado pulsado durante más de 5 segundos.
E1	<ul style="list-style-type: none"> El encendido no se realiza o las llamas no son estables. (El sistema de seguridad de encendido se ha activado). Presencia de agua en el aparato. (El sistema de seguridad de combustión se ha activado).
E2	<ul style="list-style-type: none"> Las llamas no son estables y las llamas suben demasiado alto. (El sistema de seguridad de combustión se ha activado). Presencia de agua o suciedad en el aparato. (El sistema de seguridad de combustión se ha activado).
E3	<ul style="list-style-type: none"> Llama fallida detectada. (El error aparece cuando la llama es detectada antes de que el proceso de ignición comience).
E4	<ul style="list-style-type: none"> Un temblor de tierra o un fuerte impacto ha sacudido el aparato. (El sistema de extinción automático se ha activado). El inspeccion es ausente de su sitio.
E7	<ul style="list-style-type: none"> Recalentamiento en el interior del aparato. (El sistema de prevención de recalentamiento ha sido activado).
E9	<ul style="list-style-type: none"> Ignición fallida (la indicación aparece cuando se detectan 4 intentos fallidos de ignición).
d2	<ul style="list-style-type: none"> La salida de aire caliente está obstruida, provocando un recalentamiento.

<ul style="list-style-type: none"> Todos los signos luminosos están encendidos. 	<p>La clavija de corriente no está correctamente enchufada. Corte de corriente. (El sistema de seguridad se ha activado).</p>
<ul style="list-style-type: none"> El piloto de ventilación está encendido / parpadea. 	<p>La entrada de aire caliente está obstruida por el polvo. (El sistema de estabilización del combustible ha sido activado). La aireación es necesaria. (El sistema de estabilización del combustible ha sido activado).</p>
<ul style="list-style-type: none"> El piloto de combustible está encendido / parpadea. 	<p>No hay combustible. El polvo y/o el agua en el depósito, en el punzón o en el depósito fijo.</p>

- Si no se ha obtenido un restablecimiento normal de funcionamiento o si el aparato muestra un código de error que no aparece en la lista, desconectar el aparato y a continuación volver a colocar el enchufe en la toma y pulsar el botón ON.
- Si no se produce el restablecimiento, contacte con su establecimiento de compra.

EN CASO DE PROBLEMAS DE FUNCIONAMIENTO DEL APARATO DIRIJASE AL SERVICIO TÉCNICO DE SU DISTRIBUIDOR TENKI CHILE S.A.,
 CUYAS DIRECCIONES Y TELÉFONOS DE CONTACTO PUEDE ENCONTRAR EN WWW.TENKI.CL

PROCEDIMIENTO DE RESTABLECIMIENTO

● Pulse primero la tecla OFF y después la tecla ON.	
● Pulse primero la tecla OFF y después la tecla ON.	
● Quite el agua del depósito fijo.	22 }
● Limpie el filtro de aire.	20 }
● Quite el agua del depósito fijo.	22 }
● Desenchufe la estufa, saque el panel frontal de la estufa y remueva completamente el polvo y suciedad desde dentro de la estufa, especialmente en el sector de las teclas de operación y en los terminales del sensor de movimiento.	
● Verifique si el “leader” de algún cable está haciendo contacto con alguna parte metálica de la estufa (especialmente justo después que se hayan reemplazado partes) .	
● Compruebe que el aparato esté bien situado sobre una superficie plana y estable.	10 }
● Espere a que el aparato se enfríe y limpie la entrada de aire caliente.	20 }
● Suprima los objetos que puedan obstruir la salida de aire caliente.	3 }
● Desenchufe y enchufe la estufa nuevamente (se debe reiniciar la operación presionando la tecla OFF, la tecla ON no operará en este caso).	
● Suprima los objetos que obstruyen si los hubiera.	5 }

● Coloque el enchufe en la toma de corriente adecuada.	
● Ventile la habitación y limpie el filtro de aire.	20 }
● Como el sistema de estabilización de la combustión constituye una mayor seguridad, ventile la habitación de 1 a 2 veces por hora de utilización.	3 }
● Rellene de nuevo el depósito después de haber pulsado el botón OFF y luego el botón ON para volver a arrancar el aparato.	12 }
● Limpie el depósito.	21 }
● Limpie el punzón.	22 }
● Quite el agua del depósito fijo y límpielo.	22 }

*El sistema de absorción de olor no se activará cuando las llamas hayan desaparecido como consecuencia de una falsa maniobra.

SUSTITUCION DE PIEZAS

En el caso de que las piezas deban ser remplazadas, contacte con su establecimiento o S.A.T. habitual.

- No utilice piezas defectuosas o rotas.
Toda reparación debe ser hecha correctamente.

ALMACENAMIENTO

1. Desconecte el aparato
2. Vacíe el depósito extraíble y el depósito fijo. El combustible que quede estancado puede provocar óxido o una erosión del metal. 22
3. Limpie la carrocería del aparato, el filtro de aire y la entrada de aire caliente con un trapo seco. 20
4. Compruebe que no esté dañada ninguna parte del aparato. Si fuera así, haga reparar el aparato.
5. Coloque el aparato en su caja original y guarde el aparato en un lugar seco, exento de humedad. Guárdelo en posición vertical y nunca inclinado o tumbado.

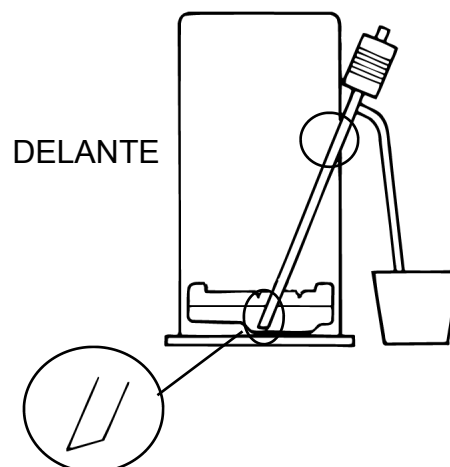

SPECIFICACIONES

SPECIFICACIONES			
MODELO		SFH-3001	SFH-4600
Tipo		Gazeification a inyección directa	
Encendido		Por alto voltaje	
Combustible		Combustible líquido para aparatos móviles de calefacción	
Consumo de combustible (g/h)	MAX	250	383
	Medio	158	236
	MIN	65	90
Consumo de combustible (l/h)	MAX	0.32 l/h	0.49 l/h
	Medio	0.20 l/h	0.28 l/h
	MIN	0.08 l/h	0.11 l/h
Potencia (Watt)	MAX	3000W (2580kcal/h)	4600W (3960kcal/h)
	Medio	1890W (1630kcal/h)	2840W (2440kcal/h)
	MIN	775W (670kcal/h)	1080W (930kcal/h)
Capacidad del tanque		4.0 L	7.1 L
Autonomía	MAX	49.4 h	64.5 h
	MIN	12.5 h	14.5 h
Volumen máximo aconsejado		120 (MIN 48)	184 (MIN 72)
Dimensiones mm (alto x largo x fondo)		415x400x300	455x500x310
Peso		9.2 kg	13.3 kg
Voltaje		220V Mono phase, 50HZ	
Consumo eléctrico		34 W	40 W
Fusible		Tipo tubo de 6.3 A	
Dispositivos de Seguridad		Dispositivo de seguridad y extinción automática, CO/CO2 dispositivo. Dispositivo de prevención de sobrecalentamiento. Dispositivo de seguridad de encendido. Dispositivo de vigilancia automática de llama. Dispositivo de protección en caso de corte de corriente. Dispositivo de mala combustión.	

SENGOKU L.A., LTD.
TORRANCE, CA 90503 USA